

SILVER MONKEY

- EN User Manual
- PL Instrukcja Obsługi
- DE Bedienungsanleitung
- FR Manuel D'utilisation
- NL Gebruiksaanwijzing

SMO-700



English

Carefully read these instructions before using the product. Keep it for future reference.

Safety information

- Pay attention to the load capacity of the chair. Only one person at a time should sit on the chair.
- Do not sit on the edge of the seat. Do not stand or kneel on the seat.
- Do not put your fingers in the seat's adjusting mechanisms.
- Check and tighten bolts regularly.
- Do not place the chair in direct sunlight. It may discolour the fabric.
- Use both hands on the armrests or the backrest to move it.
- Avoid contact with sharp objects.
- Use a mat under the chair if your floor scratches easily.
- Clean the chair with a damp cloth or with chemicals designed for this purpose.

Package contents

- Office chair
- Screw set
- User manual

Intended use and construction

- A Backrest
- B Seat
- C Armrests
- D Tilt
- E Base
- F Lift
- G Castors
- H Mounting screws:

- a 6* 22 mm x 4
- b 6* 30 mm x 6
- c 8*20 mm x 3
- d 2 x Screws

- I Allen
- J Headrest
- K Shims
- L Cover

Assembly instructions

- Push the wheels **G** into the base **E**.
- Assemble the lift **F** on the base **E**.
- Put the cover **L** on the lift **F**.
- Assemble the seat cushion **B** and armrests **C**.
- Attach the seat control **D** to the seat cushion. Attention: take note of the direction!

- Bolt the back rest **A** to the seat **B** using the appropriate bolts **C** and shims **K**.
- Mount the headrest **J**.

Specification

SMO-700	
Max. weight capacity	130 kg
Dimensions	68 cm x 72,5 cm x 121-131cm (H x L x S)

Warranty and technical support

Your product is covered by a 24-month manufacturer's warranty. For more information go to www.silvermonkey.com/support.

If you have questions about using the product – contact us at kontakt@silvermonkey.com.

Manufacturer:
Silver Monkey sp. z o.o., ul. Twarda 18, 00-105 Warszawa, Poland.

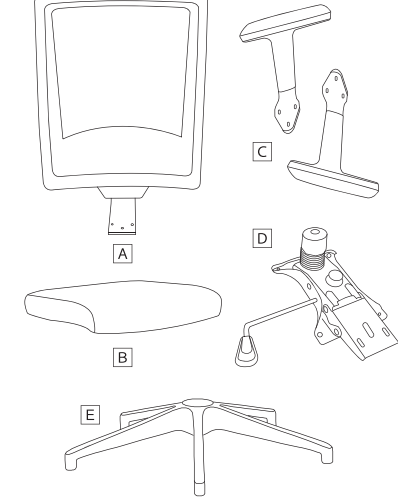

English

Polski

Zanim użyjesz produktu, dokładnie przeczytaj instrukcję obsługi. Zachowaj ją na przyszłość.

Informacje o bezpieczeństwie

- Zwróć uwagę na dopuszczalne obciążenie fotela. Na fotelu powinna siedzieć tylko jedna osoba na raz.
- Nie siadaj na krawędzi fotela. Nie stawaj ani nie kłękaj na siedzisku.
- Nie wkładaj palców do mechanizmów regulacji fotela.
- Regularnie sprawdzaj i dokręcaj śruby.
- Nie stawiaj fotela bezpośrednio w świetle słonecznym. Może to przebarwić materiał.
- Unikaj przemieścić fotel, chwytaj go oboma rękami za podłokietniki lub oparcie.
- Unikaj kontaktu fotela z ostrymi przedmiotami.
- Stosuj matę ochronną pod fotel, jeśli Twoja podłoga łatwo się rysuje.
- Fotel czyść wilgotną ściereczką lub środkami chemicznymi, które są do tego przeznaczone.

Zawartość opakowania

- Fotel
- Zestaw montażowy
- Instrukcja obsługi

Przeznaczenie i konstrukcja

- A Oparcie
- B Siedzisko
- C Podłokietniki
- D Pochylenie
- E Podstawa
- F Podnośnik
- G Kółka
- H Śruby montażowe:

- a 6* 22 mm x 4
- b 6* 30 mm x 6
- c 8*20 mm x 3
- d 2 x Śruby

- I Klucz
- J Zagłówek
- K Podkładki
- L Osłona

Instrukcja montażu

- Wciśnij koła **G** do podstawy **E**.
- Zamontuj podnośnik **F** na podstawie **E**.
- Założ osłonę **L** na podnośnik **F**.
- Zmontuj poduszkę siedziska **B** i podłokietniki **C**.
- Zamocuj sterowanie siedziskiem **D** do poduszki siedziska. Uwaga: zwróć uwagę na kierunek!

- Przykręć oparcie **A** do siedziska **B** za pomocą odpowiednich śrub **C** i podkładek **K**.
- Zamontuj zagłówek **J**.

Specyfikacja

SMO-700	
Maks. nośność	130 kg
Wymiary	68 cm x 72,5 cm x 121-131cm (W x D x S)

Gwarancja i wsparcie techniczne

Twój produkt jest objęty 24-miesięczną gwarancją producenta. Więcej informacji znajdziesz na stronie internetowej www.silvermonkey.com/support.

Jeśli chcesz uzyskać wsparcie dotyczące używania produktu – skontaktuj się z nami pod adresem kontakt@silvermonkey.com.

Producent:
Silver Monkey sp. z o.o., ul. Twarda 18, 00-105 Warszawa, Polska.

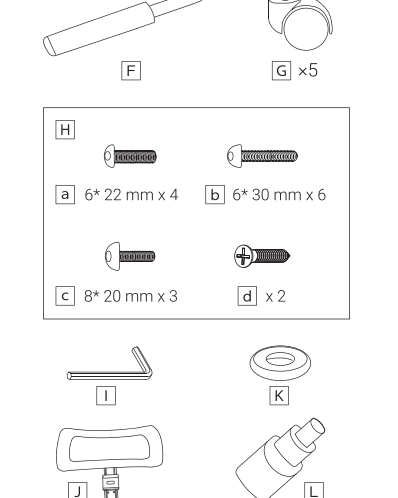

English

Deutsch

Bitte lesen Sie die Bedienungsanleitung sorgfältig durch, bevor Sie das Produkt benutzen. Bewahren Sie diese für die Zukunft auf.

Sicherheitshinweise

- Achten Sie auf die Belastungsfähigkeit des Sitzes. Es sollte immer nur eine Person auf dem Sessel sitzen.
- Setzen Sie sich nicht auf die Kante des Sessels. Stehen oder knien Sie nicht auf dem Sessel.
- Stecken Sie Ihre Finger nicht in die Sesseleinstellmechanismen.
- Prüfen und ziehen Sie die Schrauben regelmäßig nach.
- Stellen Sie den Sessel nicht direkt in das Sonnenlicht. Dadurch kann sich das Material verfärben.
- Um den Sessel zu bewegen, fassen Sie ihn mit beiden Händen an den Armlehnen oder der Rückenlehne.
- Vermeiden Sie den Kontakt zwischen dem Sessel und scharfen Gegenständen.
- Verwenden Sie eine Schutzmatte unter dem Sessel, wenn Ihr Boden leicht verkratzt.
- Reinigen Sie den Sessel mit einem feuchten Tuch oder mit Chemikalien, die für diesen Zweck vorgesehen sind.

Inhalt der Verpackung

- Bürostuhl
- Schraubensatz
- Bedienungsanleitung

Verwendungszweck und Aufbau

- A Rückenlehne
- B Sitz
- C Armlehnen
- D Neigung
- E Sockel
- F Heben
- G Räder
- H Befestigungsschrauben:

- a 6* 22 mm x 4
- b 6* 30 mm x 6
- c 8*20 mm x 3
- d 2 x Schrauben

- I Inbus
- J Kopfstütze
- K Unterlegscheiben
- L Räder

Montageanleitung

- Schieben Sie die Räder **G** in den Sockel **E**.
- Montieren Sie die Hebebühne **F** auf dem Sockel **E**.
- Setzen Sie die Abdeckung **L** auf den Lift **F**.
- Montieren Sie das Sitzkissen **B** und die Armlehnen **C**.
- Befestigen Sie die Sitzsteuerung **D** auf dem Sitzkissen. Achtung: Achten Sie auf die Richtung!

- Schrauben Sie die Rückenlehnv **A** mit den entsprechenden Schrauben **C** und Unterlegscheiben **K** am Sitz **B** fest.
- Montieren Sie die Kopfstütze **J**.

Spezifikation

SMO-700	
Max. Gewichtskapazität	130 kg
Abmessungen	68 cm x 72,5 cm x 121-131cm (H x L x S)

Garantie und technischer Support

Auf Ihr Produkt erhalten Sie eine 24-monatige Herstellergarantie. Weitere Informationen finden Sie auf der Website www.silvermonkey.com/support.

Wenn Sie Unterstützung bei der Verwendung des Produkts wünschen - kontaktieren Sie uns bitte unter kontakt@silvermonkey.com.

Hersteller:
Silver Monkey sp. z o.o., ul. Twarda 18, 00-105 Warschau, Polen.

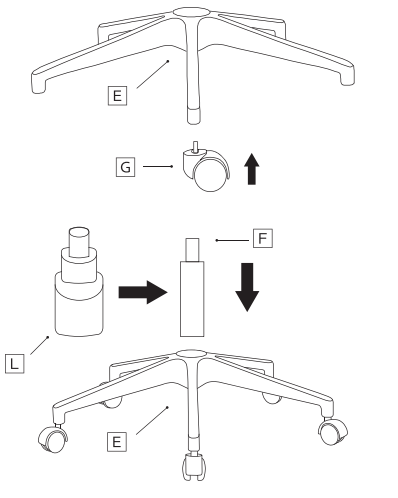

English

Français

Avant d'utiliser le produit, veuillez lire attentivement ces instructions. Gardez-les pour vous y référer à l'avenir.

Consignes de sécurité

- Veillez respecter la capacité de charge du fauteuil. Une seule personne à la fois peut s'asseoir sur le fauteuil.
- Veillez ne pas vous assoir sur le bord de l'assise. Veuillez ne pas vous tenir debout ou à genoux sur le siège.
- N'insérez pas vos doigts dans les mécanismes de réglage du fauteuil.
- Vérifiez et resserrez les vis régulièrement.
- Ne placez pas le fauteuil directement à la lumière du soleil. Risque de décoloration du matériau.
- Pour déplacer le fauteuil, saisissez-le à deux mains par les accoudoirs ou le dossier.
- Évitez tout contact entre le siège et les objets tranchants.
- Si votre sol raye facilement, utilisez un tapis de protection sous le fauteuil.
- Nettoyez le fauteuil avec un chiffon humide ou avec des produits chimiques prévu à cet effet.

Contenu de l'emballage

- Chaise de bureau
- Jeu de vis
- Manuel d'utilisation

Usage prévu et schéma

- A Dossier
- B Siège
- C Accoudoirs
- D Inclinaison
- E Base
- F Levage
- G Roulettes
- H Vis de montage:

- a 6* 22 mm x 4
- b 6* 30 mm x 6
- c 8*20 mm x 3
- d 2 x Vis

- I Allen
- J Appui-tête
- K Cales
- L Couverture

Notice de montage

- Pousser les roues **G** dans la base **E**.
- Assembler l'élévateur **F** sur la base **E**.
- Placer le couvercle **L** sur l'élévateur **F**.
- Assembler le coussin du siège **B** et les accoudoirs **C**.
- Fixez la commande du siège **D** au coussin du siège. Attention: respectez la direction!

- Fixez le dossier **A** à l'assise **B** à l'aide des boulons **C** et des rondelles **K** appropriés.
- Monter l'appui-tête **J**.

Caractéristiques

SMO-700	
Capacité de charge maximale	130 kg
Dimensions	68 cm x 72,5 cm x 121-131cm (H x L x L)

Garantie et assistance technique

Votre produit est couvert par une garantie du fabricant de 24 mois. Pour plus d'informations, veuillez consulter le site web www.silvermonkey.com/support.

Si vous souhaitez obtenir de l'aide pour utiliser les produits, veuillez nous contacter à l'adresse suivante kontakt@silvermonkey.com.

Fabricant:
Silver Monkey sp. z o.o., ul. Twarda 18, 00-105 Warszawa, Pologne.

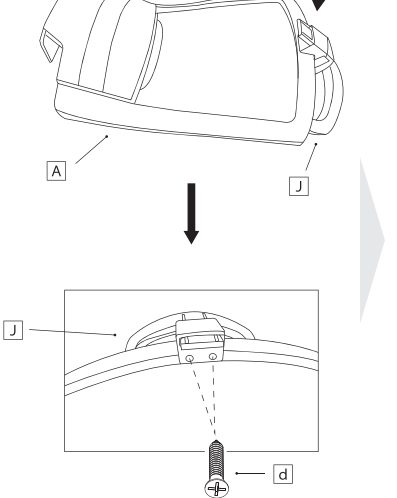

English

Nederlands

Voordat u het product gaat gebruiken lees aandachtig de gebruiksaanwijzing. Bewaar deze voor later.

Veiligheidsinformatie

- Let op de toelaatbare belasting van de bureaustoel. Er mag slechts één persoon tegelijk op bureaustoel zitten.
- Ga niet op de rand van bureaustoel zitten. Niet staan en niet knielen op de stoelzitting.
- Plaats uw vingers niet in de stoelverstelmechanismen.
- Vérifiez et resserrez les vis régulièrement.
- Plaats de bureaustoel niet in directe zonlicht. Het kan de verkleuring van de stof veroorzaken.
- Om bureaustoel te verplaatsen houd hem met beide handen bij armleuningen of de rugleuning vast.
- Vermijd contact van de bureaustoel met scherpe voorwerpen.
- Indien uw vloer gemakkelijk krast, gebruik een beschermingsmat onder bureaustoelstoel.
- Maak bureaustoel schoon met een vochtige doek of daarvoor bestemde chemicaliën.

Inhoud verpakking

- Bureaustoel
- Schroefset
- Gebruiksaanwijzing

Bestemming en constructie

- A Rugleuning
- B Zitting
- C Armleuningen
- D Kantelen
- E Onderstel
- F Lift
- G Wielen
- H Montageschroeven:

- a 6* 22 mm x 4
- b 6* 30 mm x 6
- c 8*20 mm x 3
- d 2 x Schroeven

- I Inbus
- J Hoofdsteen
- K Vulplaatjes
- L Vulplaatjes

Montage-instructies

- Duw de wielen **G** in de basis **E**.
- Plaats het deksel **L** op de lift **F**.
- Monteer de lift **F** op de basis **E**.
- Monteer het zitkussen **B** en de armleuningen **C**.
- Bevestig de stoelbediening **D** aan het zitkussen. Let op: let op de richting!

- Bevestig de rugleuning **A** aan de zitting **B** met de juiste bouten **C** en ringen **K**.
- Monteer hoofdsteen **J**.

Specificatie

SMO-700	
Max. gewichtscapaciteit	130 kg
Afmetingen	68 cm x 72,5 cm x 121-131cm (H x L x D)

Garantie en technische hulp

Uw product heeft fabrieksgarantie van 24 maanden. Meer informatie vindt u op internet-site www.silvermonkey.com/support.

Indien u hulp nodig hebt mbt gebruik van de producten- neem contact met ons op via kontakt@silvermonkey.com.

Fabrikant:
Silver Monkey sp. z o.o., ul. Twarda 18, 00-105 Warschau, Polen.

