

- EN User Manual
- PL Instrukcja Obsługi
- DE Bedienungsanleitung
- FR Manuel D'utilisation
- NL Gebruiksaanwijzing

SMXM001

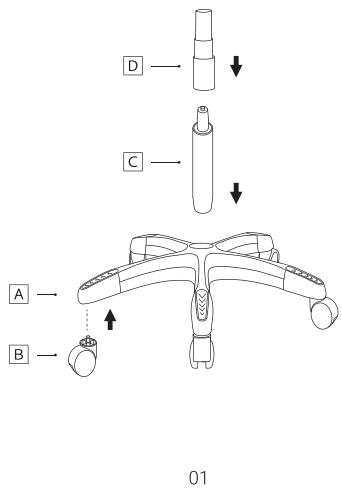

01

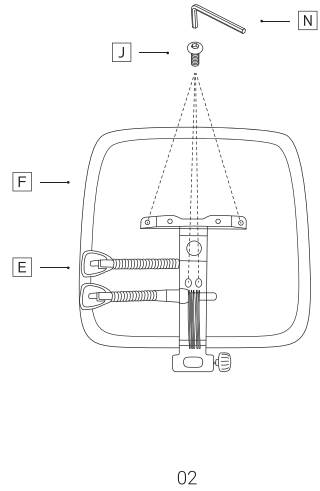

02

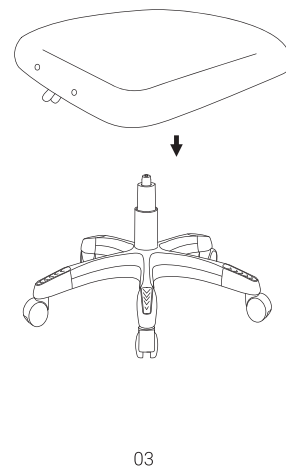

03

- A x1
- B x5
- C x1
- D x1
- E x1
- F x1
- G x1

English

Carefully read these instructions before using the product. Keep it for future reference.

Safety information

- Pay attention to the load capacity of the chair. Only one person at a time should sit on the chair.
- Do not sit on the edge of the seat. Do not stand or kneel on the seat.
- Do not put your fingers in the seat's adjusting mechanisms.
- Check and tighten bolts regularly.
- Do not place the chair in direct sunlight. It may discolour the fabric.
- Use both hands on the armrests or the backrest to move it.
- Avoid contact with sharp objects.
- Use a mat under the chair if your floor scratches easily.
- Clean the chair with a damp cloth or with chemicals designed for this purpose.

Specification

SMXM001	
Maximum load	136 kg
Maximum angle of backrest recline	135°

Polski

Zanim użyjesz produktu, dokładnie przeczytaj instrukcję obsługi. Zachowaj ją na przyszłość.

Informacje o bezpieczeństwie

- Zwróć uwagę na dopuszczalne obciążenie fotela. Na fotelu powinna siedzieć tylko jedna osoba na raz.
- Nie siadaj na krawędzi fotela. Nie stawaj ani nie kłękaj na siedzisku.
- Nie wkładaj palców do mechanizmów regulacji fotela.
- Regularnie sprawdzaj i dokręcaj śruby.
- Nie stawiaj fotela bezpośrednio w świetle słonecznym. Może to przebarwić materiał.
- Aby przemieścić fotel, chwytaj go oboma rękami za podłokietniki lub oparcie.
- Unikaj kontaktu fotela z ostrymi przedmiotami.
- Stosuj matę ochronną pod fotel, jeśli Twoja podłoga łatwo się rysuje.
- Fotel czyść wilgotną ściereczką lub środkami chemicznymi, które są do tego przeznaczone.

Specyfikacja

SMXM001	
Maksymalne obciążenie	136 kg
Maksymalny kąt odchylenia oparcia	135°

Deutsch

Bitte lesen Sie die Bedienungsanleitung sorgfältig durch, bevor Sie das Produkt benutzen. Bewahren Sie diese für die Zukunft auf.

Sicherheitshinweise

- Achten Sie auf die Belastungsfähigkeit des Sitzes. Es sollte immer nur eine Person auf dem Sessel sitzen.
- Setzen Sie sich nicht auf die Kante des Sessels. Stehen oder knien Sie nicht auf dem Sessel.
- Stecken Sie Ihre Finger nicht in die Sesseleinstellmechanismen.
- Prüfen und ziehen Sie die Schrauben regelmäßig nach.
- Stellen Sie den Sessel nicht direkt in das Sonnenlicht. Dadurch kann sich das Material verfärben.
- Um den Sessel zu bewegen, fassen Sie ihn mit beiden Händen an den Armlehnen oder der Rückenlehne.
- Vermeiden Sie den Kontakt zwischen dem Sessel und scharfen Gegenständen.
- Verwenden Sie eine Schutzmatte unter dem Sessel, wenn Ihr Boden leicht verkratzt.
- Reinigen Sie den Sessel mit einem feuchten Tuch oder mit Chemikalien, die für diesen Zweck vorgesehen sind.

Spezifikation

SMXM001	
Maximale Belastung	136 kg
Maximaler Neigungswinkel der Rückenlehne	135°

Français

Avant d'utiliser le produit, veuillez lire attentivement ces instructions. Gardez-les pour vous y référer à l'avenir.

Consignes de sécurité

- Veuillez respecter la capacité de charge du fauteuil. Une seule personne à la fois peut s'asseoir sur le fauteuil.
- Veuillez ne pas vous assoir sur le bord de l'assise. Veuillez ne pas vous tenir debout ou à genoux sur le siège.
- N'insérez pas vos doigts dans les mécanismes de réglage du fauteuil.
- Ne placez pas le fauteuil directement à la lumière du soleil. Risque de décoloration du matériau.
- Pour déplacer le fauteuil, saisissez-le à deux mains par les accoudoirs ou le dossier.
- Évitez tout contact entre le siège et les objets tranchants.
- Si votre sol raye facilement, utilisez un tapis de protection sous le fauteuil.
- Nettoyez le fauteuil avec un chiffon humide ou avec des produits chimiques prévu à cet effet.

Caractéristiques

SMXM001	
Charge maximale	136 kg
Angle maximal d'inclinaison du dossier	135°

Nederlands

Voordat u het product gaat gebruiken lees aandachtig de gebruiksaanwijzing. Bewaar deze voor later.

Veiligheidsinformatie

- Let op de toelaatbare belasting van de bureaustoel. Er mag slechts één persoon tegelijk op bureaustoel zitten.
- Ga niet op de rand van bureaustoel zitten. Niet staan en niet knielen op de stoelzitting.
- Plaats uw vingers niet in de stoelverstelmechanismen.
- Controleer en draai regelmatig de schroeven vast.
- Plaats de bureaustoel niet in directe zonlicht. Het kan de verkleuring van de stof veroorzaken.
- Om bureaustoel te verplaatsen houd hem met beide handen bij armleuningen of de rugleuning vast.
- Vermijd contact van de bureaustoel met scherpe voorwerpen.
- Indien uw vloer gemakkelijk kras,t gebruik een beschermingsmat onder bureaustoelstoel.
- Maak bureaustoel schoon met een vochtige doek of daarvoor bestemde chemicaliën.

Specificatie

SMXM001	
Maximale belasting	136 kg
Maximale kantelhoek van de rugleuning	135°

Package contents

- A Base
- B 5x Wheels
- C Actuator
- D Telescopic cover
- E Tilting mechanism
- F Backrest
- G Seat
- H Steel connector
- I Armrests
- J 6x Bolt M6 20 mm
- K 2x Bolt M6 30 mm
- L 4x Screw M8 30 mm
- M 6x Screw cover
- N Key

Warranty and technical support

Your product is covered by a 24-month manufacturer's warranty. For more information go to www.silvermonkey.com/support.

If you have questions about using the product – contact us at kontakt@silvermonkey.com.

Manufacturer: Silver Monkey sp. z o.o., ul. Twarda 18, 00-105 Warszawa, Poland.

Zawartość opakowania

- A Podstawa
- B 5x Kółka
- C Siłownik
- D Pokrywa teleskopowa
- E Mechanizm pochylania
- F Siedzisko
- G Oparcie
- H Łącznik stalowy
- I Podłokietniki
- J 6x Śruby M6 20 mm
- K 2x Śruby M6 30 mm
- L 4x Śruby M8 30 mm
- M 6x Zasłepki na śruby
- N Klucz

Gwarancja i wsparcie techniczne

Twój produkt jest objęty 24-miesięczną gwarancją producenta. Więcej informacji znajdziesz na stronie internetowej www.silvermonkey.com/support.

Jeśli chcesz uzyskać wsparcie dotyczące używania produktu – skontaktuj się z nami pod adresem kontakt@silvermonkey.com.

Producent: Silver Monkey sp. z o.o., ul. Twarda 18, 00-105 Warszawa, Polska.

Inhalt der Verpackung

- A Basis
- B 5x Räder
- C Stellantrieb
- D Teleskopabdeckung
- E Kippmechanismus
- F Rückenlehne
- G Sitz
- H Stahlverbinder
- I Armlehnen
- J 6x Schraube M6 20 mm
- K 2x Schraube M6 30 mm
- L 4x Schraube M8 30 mm
- M 6x Schraubenblenden
- N Schlüssel

Garantie und technischer Support

Auf Ihr Produkt erhalten Sie eine 24-monatige Herstellergarantie. Weitere Informationen finden Sie auf der Website www.silvermonkey.com/support.

Wenn Sie Unterstützung bei der Verwendung des Produkts wünschen - kontaktieren Sie uns bitte unter kontakt@silvermonkey.com.

Hersteller: Silver Monkey sp. z o.o., ul. Twarda 18, 00-105 Warschau, Polen.

Contenu de l'emballage

- A Piètement
- B 5x roulettes
- C Actionneur
- D Protection télescopique
- E Mécanisme d'inclinaison
- F Dossier
- G Assise
- H Connecteur en acier
- I Accoudoirs
- J 6x Vis M6 20 mm
- K 2x Vis M6 30 mm
- L 4x Vis M8 30 mm
- M 6x bouchons à vis
- N Clé Allen

Garantie et assistance technique

Votre produit est couvert par une garantie du fabricant de 24 mois. Pour plus d'informations, veuillez consulter le site web www.silvermonkey.com/support.

Si vous souhaitez obtenir de l'aide pour utiliser les produits, veuillez nous contacter à l'adresse suivante kontakt@silvermonkey.com.

Fabricant: Silver Monkey sp. z o.o., ul. Twarda 18, 00-105 Warszawa, Pologne.

Inhoud verpakking





- A Bodemgleider
- B 5x Wielen
- C Aandrijver
- D Telescopische hoes
- E Kantelmechanisme
- F Rugleuning
- G Zitting
- H Stalenconnector
- I Armleuningen
- J 6x Schroef M6 20 mm
- K 2x Schroef M6 30 mm
- L 4x Schroef M8 30 mm
- M 6x Schroefdoppen
- N Sleutel

Garantie en technische hulp

Uw product heeft fabrieksgarantie van 24 maanden. Meer informatie vindt u op internet site www.silvermonkey.com/support.

Indien u hulp nodig hebt mbt gebruik van de producten- neem contact met ons op via kontakt@silvermonkey.com.

Fabrikant: Silver Monkey sp. z o.o., ul. Twarda 18, 00-105 Warschau, Polen.

-  Manuale D'uso
-  Manual de Instrucciones
-  Uživatelská Příručka
-  Návod na Používanie
-  Instrucțiuni de Utilizare

SMXM001

Manual version 1/20220527

Italiano

Prima di utilizzare il prodotto si raccomanda di leggere attentamente il manuale d'uso e conservarlo per eventuali consultazioni future.















Informazioni sulla sicurezza

- Fare attenzione al carico ammesso della poltrona. Sulla poltrona deve essere seduta nello stesso tempo una sola persona.
- Non sedersi sul bordo della poltrona. Non mettersi in piedi o in ginocchio sul sedile.
- Non inserire le dita all'interno dei meccanismi di regolazione della poltrona.
- Verificare sistematicamente e serrare le viti.
- Non esporre la poltrona direttamente ai raggi solari che possono discolorare il materiale.
- Per spostare la poltrona pigliarla per i bracciali o per lo schienale con entrambe le mani.
- Evitare il contatto della poltrona con oggetti affilati.
- Posizionare un tappetino protettivo sotto la poltrona, se il tuo pavimento si graffia facilmente.
- Pulire la poltrona con uno straccio umido o con prodotti chimici dedicati.

Specifiche tecniche

SMXM001	
Carico massimo	136 kg
Angolo massimo di inclinazione dello schienale	135°

Contenuto dell'imballaggio

-  Base
-  5x Ruote
-  Attuatore
-  Coperchio telescopico
-  Meccanismo di inclinazione
-  Schienale
-  Sedile
-  Connettore in acciaio
-  Bracciali
-  6x Vite M6 20 mm
-  2x Vite M6 30 mm
-  4x Vite M8 30 mm
-  6x Tappi per viti
-  Chiave

Garanzia e supporto tecnico

Il tuo prodotto è coperto dalla garanzia del produttore con la validità di 24 mesi. Informazioni più dettagliate sono disponibili sul sito internet www.silvermonkey.com/support.

Se hai bisogno del supporto concernente l'utilizzo dei prodotti – contattaci all'indirizzo kontakt@silvermonkey.com.

Costruttore:
Silver Monkey sp. z o.o., ul. Twarda 18, 00-105 Varcasia, Polonia.

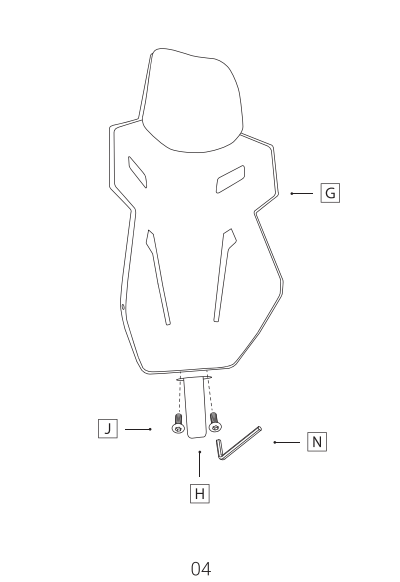

04

Español

Antes de utilizar el producto lee con atención el manual de instrucciones. Consérvalo para futuras referencias.















Información sobre seguridad

- Presta atención a la carga admisible del sillón. En el sillón solo debería sentarse una persona a la vez.
- No te sientes en el borde del sillón. No te pongas de pie ni de rodillas en el asiento.
- No introduzcas los dedos en los mecanismos de regulación del sillón.
- Comprueba regularmente y aprieta los tornillos.
- No coloques el sillón directamente bajo la luz solar. Esto puede decolorar el material.
- Para desplazar el sillón agárralo con ambas manos por los reposabrazos o el respaldo.
- Evita el contacto del sillón con objetos agudos.
- Emplea una alfombrilla protectora bajo el sillón si tu suelo se araña con facilidad.
- Limpia el sillón con una bayeta mojada o productos químicos destinados para ello.

Especificaciones

SMXM001	
Carga máxima	136 kg
Ángulo máximo de inclinación del respaldo	135°

Contenido de la caja

-  Base
-  5x Ruedas
-  Cilindro
-  Tapa telescópica
-  Mecanismo de inclinación
-  Respaldo
-  Asiento
-  Conector de acero
-  Reposabrazos
-  6x Tornillo M6 20 mm
-  2x Tornillo M6 30 mm
-  4x Tornillo M8 30 mm
-  6x Tapones para los tornillos
-  Llave

Garantía y asistencia técnica

Tu producto tiene una garantía de 24 meses del fabricante. Encuentra más información en la página web www.silvermonkey.com/support.

Si quieres obtener asistencia sobre el uso de los productos, contacta con nosotros en la dirección kontakt@silvermonkey.com.

Fabricante:
Silver Monkey sp. z o.o., ul. Twarda 18, 00-105 Varsovia, Polonia.

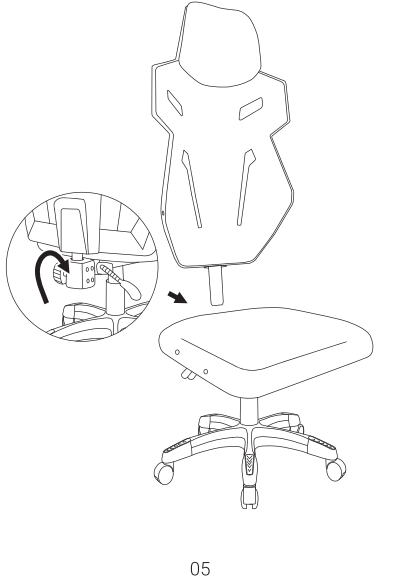

05

Česky

Před použitím výrobku si pozorně přečtete návod k obsluze. Uchvejte si jej pro budoucí použití.















Bezpečnostní pokyny

- Věnujte pozornost přípustnému zatížení křesla. Na křesle může sedět vždy pouze jedna osoba.
- Nesedejte na okraj křesla. Nestávejte ani neklákejte na sedadlo.
- Nevkládejte prsty do mechanismů nastavení křesla.
- Pravidelně kontrolujte a utahujte šrouby.
- Nedávejte křeslo na přímé sluneční světlo. Může to změnit barvu materiálu.
- Chcete-li křeslo přesunout, uchopte jej oběma rukama za područky nebo opěradlo.
- Zabraňte kontaktu křesla s ostrými předměty.
- Pokud se podlaha snadno poškrábe, použijte pod křeslo ochrannou podložku.
- Křeslo čistěte vlhkým hadříkem nebo chemickými prostředky, které jsou k tomu určeny.

Specifikace

SMXM001	
Maximální nosnost	136 kg
Maximální úhel sklonu opěradla	135°

Obsah balení

-  Základna
-  5x Kolečka
-  Pohon
-  Teleskopický kryt
-  Naklápěcí mechanismus
-  Opěradlo
-  Sedadlo
-  Ocelový spojovací prvek
-  Područky
-  6x Šroub M6 20 mm
-  2x Šroub M6 30 mm
-  4x Šroub M8 30 mm
-  6x Záslepky na šrouby
-  Klíč

Záruka a technická podpora

Na výrobek se vztahuje 24měsíční záruka výrobce. Více informací najdete na webových stránkách www.silvermonkey.com/support.

Pokud chcete získat podporu pro používání výrobku – kontaktujte nás na adrese kontakt@silvermonkey.com.

Výrobce:
Silver Monkey sp. z o.o., ul. Twarda 18, 00-105 Warszawa, Polsko.

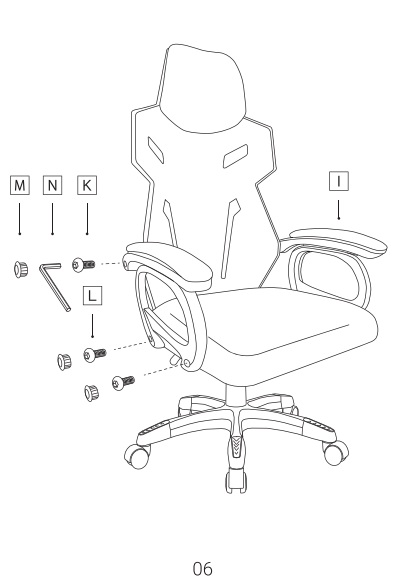

06

Slovensky

Predtým, ako začnete používať produkt, pozorne si prečítajte návod na používanie a uschovajte si ho pre použitie v budúcnosti.















Bezpečnostné upozornenia

- Venujte pozornosť prípustnému zaťaženiu kresla. Na kresle smie naraz sedieť iba jedna osoba.
- Nesadajte si na okraj kresla. Nestavajte sa a neklakajte si na sedadlo.
- Nevkladajte prsty do mechanizmov určených na nastavenie kresla.
- Pravidelne kontrolujte a dotahujte skrutky.
- Neumiestňujte kreslo na priame slnečné svetlo. Môže to spôsobiť zmenu farby látky.
- Ak chcete premiestniť kreslo, chyťte ho oboma rukami za lakťové opierky alebo operadlo.
- Zabraňte kontaktu kresla s ostrými predmetmi.
- Používajte ochrannú podložku pod kreslo, ak sa Vaša podlaha ľahko poškrábe.
- Čistite kreslo vlhkou handričkou alebo chemickými prostriedkami, ktoré sú na to určené.

Špecifikácia

SMXM001	
Maximálne zaťaženie	136 kg
Maximálny uhol sklápania operadla	135°

Obsah balenia

-  Základňa
-  5x kolieska
-  Piest
-  Teleskopický kryt
-  Sklápací mechanismus
-  Operadlo
-  Sedadlo
-  Ocelový spojovník
-  Lakťové opierky
-  6x skrutka M6 20 mm
-  2x skrutka M6 30 mm
-  4x skrutka M8 30 mm
-  6x krytky na skrutky
-  Kľúč

Záruka a technická podpora

Výrobca poskytuje 24-mesačnú záruku na Váš produkt. Viac informácií nájdete na webovej stránke www.silvermonkey.com/support.

Ak potrebujete pomoc týkajúcu sa používania produktov – kontaktujte nás na adrese kontakt@silvermonkey.com.

Výrobca:
Silver Monkey sp. z o.o., ul. Twarda 18, 00-105 Varšava, Poľsko.

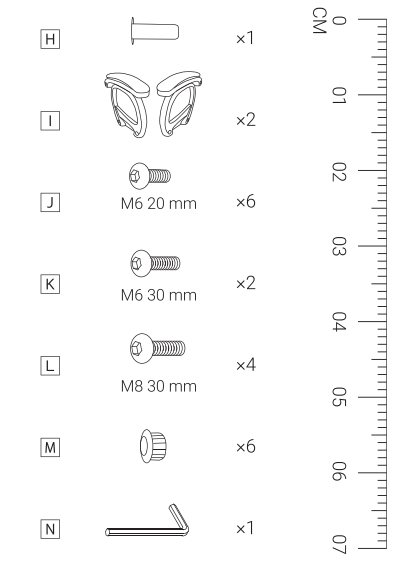

07

Romanian

Citește cu atenție instrucțiunile de utilizare, înainte de folosirea produsului. Păstrează-le pentru viitor.















Informații despre siguranță

- Ia în considerare sarcina admisă a scaunului. Pe scaun ar trebui să stea așezată o singură persoană la un moment dat.
- Nu te așeza pe marginea scaunului. Nu sta în picioare și nu îngenunchea pe șezut.
- Nu insera degetele în mecanismele de reglare a scaunului.
- Verifică și strânge șuruburile în mod regulat.
- Nu expune scaunul direct la lumina soarelui. Acest lucru poate decolora materialul.
- Pentru a deplasa scaunul, prinde-l cu ambele mâini de cotiere sau de spătar.
- Evită contactul scaunului cu obiectele ascuțite.
- Folosește un covoraș de protecție sub scaun, dacă pardoseala ta se zgârie ușor.
- Curăță scaunul cu o cârpă umedă sau cu produse chimice, destinate acestui scop.

Specificație

SMXM001	
Sarcină maximă	136 kg
Unghi maxim de inclinare a spătarului	135°

Conținutul ambalajului

-  Baza
-  5x Roată
-  Servomotor
-  Capac telescopic
-  Mecanism înclinare
-  Spătar
-  Șezut
-  Racord oțel
-  Cotiere
-  6x Șurub M6 20 mm
-  2x Șurub M6 30 mm
-  4x Șurub M8 30 mm
-  6x Capace șuruburi
-  Cheie

Garanție și asistență tehnică

Produsul tău este acoperit de o garanție a producătorului de 24 de luni. Mai multe informații vei găsi pe pagina web www.silvermonkey.com/support.

Dacă vrei să obții sprijin cu privire la utilizarea produselor – contactează-ne la adresa kontakt@silvermonkey.com.

Producător:
Silver Monkey sp. z o.o., ul. Twarda 18, 00-105 Varșovia, Polonia.