





-  User Manual
-  Instrukcja Obsługi
-  Bedienungsanleitung
-  Manuel D'utilisation
-  Gebruiksaanwijzing

## SMA175 SMA176

English

Carefully read these instructions before using the product. Keep it for future reference.

### Safety information

- Avoid direct contact with water and other liquids.
- Do not use the device in a humid environment.
- Keep the device out of the reach of children.
- They may swallow some parts.
- Use the device only in accordance with the operating instructions.
- If the device stops working properly - contact us.

### Package contents

- Charger
- User manual

### Intended use and construction

The charger is designed to charge devices with a maximum power of 20 W.

-  USB-C\*
-  Plug

### How to use the product

01. Connect the cable that fits your device to the charger.
02. Connect the charger to the socket.
03. Connect the device you wish to charge to the charger with the cable.

### Specification

SMA175 / SMA176	
Input	AC 100-240 V – 0,5 A 50 – 60 Hz
USB-C*	5 V – 3 A 9 V – 2,22 A 12 V – 1,67 A
Power	Max 20 W
Security mechanisms	Short circuit protection and overvoltage at the output

### Warranty and technical support

Your product is covered by a 24-month manufacturer's warranty. For more information go to [www.silvermonkey.com/support](http://www.silvermonkey.com/support).

If you have questions about using the product – contact us at [kontakt@silvermonkey.com](mailto:kontakt@silvermonkey.com).

**Manufacturer:**  
**Silver Monkey sp. z o.o.**, ul. Twarda 18, 00-105 Warszawa, Poland.

### Disposal and the EU compliance statement

 We, as the manufacturer of this equipment, declare that it meets the rules of the appropriate EU directives. If you need a copy of the EU Declaration of Conformity – contact us.

 Do not throw this equipment out with other household waste. This equipment is made from materials that may be harmful to the environment and human health, if the product is disposed of in the wrong way. When you need to throw away an old product, take it to a designated collection point.

 Double insulation is used in this product. It reduces the risk of electric shock and does not require the casing to be connected to the ground.

 The product was designed for use in closed rooms, e.g. at home, where it is not exposed to the weather conditions.

USB Type-C® and USB-C® are registered trademarks of USB Implementers Forum.

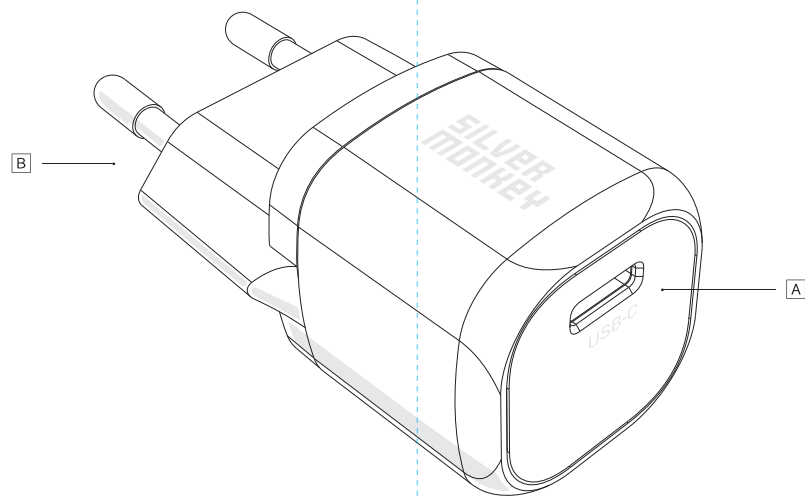

Polski

Zanim użyjesz produktu, dokładnie przeczytaj instrukcję obsługi. Zachowaj ją na przyszłość.

### Informacje o bezpieczeństwie

- Unikaj bezpośredniego kontaktu urządzenia z wodą i innymi płynami.
- Nie używaj urządzenia w środowisku o dużej wilgotności.
- Chronić urządzenie przed zasięgiem dzieci.
- Mogą one połknąć niektóre elementy.
- Używaj urządzenia tylko zgodnie z instrukcją obsługi.
- Jeśli urządzenie przestanie działać prawidłowo – skontaktuj się z nami.

### Zawartość opakowania

- Ładowarka
- Instrukcja obsługi

### Przeznaczenie i budowa

Ta ładowarka przeznaczona jest do ładowania urządzeń z maksymalną mocą 20 W.

-  USB-C\*
-  Wtyczka

### Jak używać produktu

01. Połącz do ładowarki kabel, który pasuje do Twojego urządzenia.
02. Podłącz ładowarkę do gniazdka sieciowego.
03. Podłącz kablem do ładowarki urządzenie, którego chcesz naładować.

### Specyfikacja

SMA175 / SMA176	
Wejście	AC 100-240 V – 0,5 A 50 – 60 Hz
USB-C*	5 V – 3 A 9 V – 2,22 A 12 V – 1,67 A
Moc	Maks. 20 W
Mechanizmy zabezpieczające	Zabezpieczenie przed zwarciami i przepięciem na wyjściu

### Gwarancja i wsparcie techniczne

Twój produkt jest objęty 24-miesięczną gwarancją producenta. Więcej informacji znajdziesz na stronie internetowej [www.silvermonkey.com/support](http://www.silvermonkey.com/support).

Jeśli chcesz uzyskać wsparcie dotyczące używania produktu – skontaktuj się z nami pod adresem [kontakt@silvermonkey.com](mailto:kontakt@silvermonkey.com).

**Producent:**  
**Silver Monkey sp. z o.o.**, ul. Twarda 18, 00-105 Warszawa, Polska.

### Ochrona środowiska i zgodność z przepisami

 Jako producent tego sprzętu oświadczamy, że spełnia on wymagania odpowiednich dyrektyw Unii Europejskiej. Jeśli potrzebujesz kopii deklaracji zgodności – skontaktuj się z nami.

 Nie wyrzucaj tego sprzętu razem z innymi odpadami. Materiały, z których zrobiony jest sprzęt, mogą mieć zły wpływ na środowisko i zdrowie ludzi, jeśli produkt będzie niewłaściwie zutylizowany. Zużyty sprzęt przekaż do odpowiedniego punktu zbiórki odpadów elektronicznych.

 W tym produkcie zastosowaliśmy podwójną izolację. Ogranicza to ryzyko porażenia i nie wymaga łączenia obudowy z uziemieniem.

 Ten produkt zaprojektowaliśmy do użytkowania w zamkniętych pomieszczeniach – na przykład w domu – gdzie nie jest narażony na działanie warunków atmosferycznych.

Znaki towarowe USB Type-C® i USB-C® są zastrzeżone przez firmę USB Implementers Forum.

Deutsch

Bitte lesen Sie die Bedienungsanleitung sorgfältig durch, bevor Sie das Produkt benutzen. Bewahren Sie diese für die Zukunft auf.

### Sicherheitshinweise

- Vermeiden Sie direkten Kontakt des Geräts mit Wasser und anderen Flüssigkeiten.
- Verwenden Sie das Gerät nicht in einer Umgebung mit hoher Luftfeuchtigkeit.
- Bewahren Sie das Gerät außerhalb der Reichweite von Kindern auf. Sie können einige Gegenstände verschlucken.
- Verwenden Sie das Gerät nur gemäß der Bedienungsanleitung.
- Wenn das Gerät nicht mehr richtig funktioniert - bitte kontaktieren Sie uns.

### Inhalt der Verpackung

- Ladegerät
- Bedienungsanleitung

### Verwendungszweck und Aufbau

Dieses Ladegerät ist für das Aufladen von Geräten mit einer maximalen Leistung von 20 Watt ausgelegt.

-  USB-C\*
-  Stecker

### Gebrauchsweise des Produkt

01. Stecken Sie das zu Ihrem Gerät passende Kabel in das Ladegerät.
02. Schließen Sie das Ladegerät an eine Steckdose an.
03. Verwenden Sie das Kabel, um das zu ladende Gerät mit dem Ladegerät zu verbinden.

### Spezifikation

SMA175 / SMA176	
Eingang	AC 100-240 V – 0,5 A 50 – 60 Hz
USB-C*	5 V – 3 A 9 V – 2,22 A 12 V – 1,67 A
Gesamtleistung	Max 20 W
Schutzmechanismen	Schutz gegen Kurzschluss und Überspannung am Ausgang

### Garantie und technischer Support

Auf Ihr Produkt erhalten Sie eine 24-monatige Herstellergarantie. Weitere Informationen finden Sie auf der Website [www.silvermonkey.com/support](http://www.silvermonkey.com/support).

Wenn Sie Unterstützung bei der Verwendung des Produkts wünschen - kontaktieren Sie uns bitte unter [kontakt@silvermonkey.com](mailto:kontakt@silvermonkey.com).

**Hersteller:**  
**Silver Monkey sp. z o.o.**, ul. Twarda 18, 00-105 Warschau, Polen.

### Umweltschutz und Einhaltung von Vorschriften

 Als Hersteller dieses Gerätes erklären wir, dass es den Anforderungen der einschlägigen Richtlinien der Europäischen Union entspricht. Wenn Sie eine Kopie der Konformitätserklärung benötigen - bitte kontaktieren Sie uns.

 Entsorgen Sie dieses Gerät nicht mit anderem Abfall. Materialien, aus denen das Gerät besteht, können bei unsachgemäßer Entsorgung negative Auswirkungen auf die Umwelt und die menschliche Gesundheit haben. Geben Sie Altgeräte bei einer geeigneten Sammelstelle für Elektronikschrott ab.

 Wir haben bei diesem Produkt eine doppelte Isolierung verwendet. Dadurch wird die Gefahr eines Stromschlags verringert und das Gehäuse muss nicht geerdet werden.

 Wir haben dieses Produkt für die Verwendung in Innenräumen - zum Beispiel zu Hause - konzipiert, wo es nicht der Witterung ausgesetzt ist.

Die Markenzeichen USB Type-C® und USB-C® sind von der Firma USB Implementers Forum eingetragen.

Français

Avant d'utiliser le produit, veuillez lire attentivement ces instructions. Gardez-les pour vous y référer à l'avenir.

### Consignes de sécurité

- Évitez le contact direct de l'appareil avec l'eau ou tout autres liquides.
- N'utilisez pas cet appareil dans un environnement à forte humidité.
- Gardez l'appareil hors de portée des enfants. Risque d'ingestion de certaines parties.
- N'utilisez l'appareil que conformément aux instructions d'utilisation.
- Si l'appareil cesse de fonctionner correctement, veuillez nous contacter.

### Contenu de l'emballage

- Chargeur
- Manuel d'utilisation

### Usage prévu et schéma

Ce chargeur est conçu pour recharger vos appareils jusqu'à une puissance maximale de 20 W.

-  USB-C\*
-  Fiche

### Mode d'utilisation du produit

01. Branchez sur le chargeur le câble qui correspond à votre appareil.
02. Branchez le chargeur sur la prise murale.
03. À l'aide du cordon, branchez l'appareil que vous souhaitez charger au chargeur.

### Caractéristiques

SMA175 / SMA176	
Entrée	AC 100-240 V – 0,5 A 50 – 60 Hz
USB-C*	5 V – 3 A 9 V – 2,22 A 12 V – 1,67 A
Puissance totale	Max 20 W
Mécanismes de protection	Protection contre les courts-circuits et les surtensions à la sortie

### Garantie et assistance technique

Votre produit est couvert par une garantie du fabricant de 24 mois. Pour plus d'informations, veuillez consulter le site web [www.silvermonkey.com/support](http://www.silvermonkey.com/support).

Si vous souhaitez obtenir de l'aide pour utiliser les produits, veuillez nous contacter à l'adresse suivante [kontakt@silvermonkey.com](mailto:kontakt@silvermonkey.com).

**Fabricant:**  
**Silver Monkey sp. z o.o.**, ul. Twarda 18, 00-105 Warszawa, Pologne.

### Protection de l'environnement et conformité

 En tant que fabricant de cet équipement, nous déclarons qu'il est conforme aux exigences des directives pertinentes de l'Union européenne. Si vous avez besoin d'une copie de la déclaration de conformité, veuillez nous contacter.

 Ne pas jeter cet équipement avec d'autres déchets domestiques. Les matériaux à partir desquels l'équipement est fabriqué peuvent avoir un impact négatif sur l'environnement et la santé humaine si le produit est éliminé de manière incorrecte. Veuillez éliminer votre équipement usagé au point de collecte approprié pour les déchets électriques et électroniques.

 Une double isolation a été utilisée sur ce produit. Celle-ci réduit le risque de choc électrique et ne nécessite pas que le boîtier soit relié à la terre.

 Ce produit est prévu pour une utilisation à l'intérieur de locaux - par exemple à la maison - où il ne sera pas exposé aux conditions météo extérieures.

Les marques USB Type-C® et USB-C® sont déposées par USB Implementers Forum.

Nederlands

Voordat u het product gaat gebruiken lees aandachtig de gebruiksaanwijzing. Bewaar deze voor later.

### Veiligheidsinformatie

- Vermijd direct contact van het apparaat met water en vloeistoffen.
- Gebruik het apparaat niet in de omgeving met hoge luchtvochtigheid.
- Het apparaat buiten kinderbereik houden. Om inslikken van sommige onderdelen te voorkomen.
- Gebruik het apparaat volgens de gebruiksaanwijzing.
- Indien het apparaat niet meer goed werkt-neem contact met ons op.

### Inhoud verpakking

- Oplader
- Gebruiksaanwijzing

### Bestemming en constructie

Deze oplader is bestemd voor het opladen van de toestellen met een maximaal vermogen van 20 W.

-  USB-C\*
-  Stekker

### Hoe het product te gebruiken?

01. Sluit aan de oplader een kabel op die aan uw toestel voldoet.
02. Sluit de oplader aan op stopcontact.
03. Sluit een toestel dat u wilt opladen met een kabel aan de oplader.

### Specificatie

SMA175 / SMA176	
Uitgang	AC 100-240 V – 0,5 A 50 – 60 Hz
USB-C*	5 V – 3 A 9 V – 2,22 A 12 V – 1,67 A
Totaal vermogen	Max 20 W
Beveiligingsmechanismen	Beveiliging tegen kortsluiting en overspanning aan de uitgang

### Garantie en technische hulp

Uw product heeft fabrieksgarantie van 24 maanden. Meer informatie vindt u op internet site [www.silvermonkey.com/support](http://www.silvermonkey.com/support).

Indien u hulp nodig hebt mbt gebruik van de producten-neem contact met ons op via [kontakt@silvermonkey.com](mailto:kontakt@silvermonkey.com).

**Fabrikant:**  
**Silver Monkey sp. z o.o.**, ul. Twarda 18, 00-105 Warschau, Polen.

### Millieubescherming en conformiteit met voorschriften

 Als fabrikant van dit apparaat verklaren we, dat het aan alle relevante EU-verordeningen voldoet. Hebt u een kopie van conformiteitsverklaring nodig- neem contact met ons op.

 Gooi dit apparaat niet weg met andere afval. Indien het product op een onjuiste manier wordt geutiliseerd, kunnen de stoffen waaruit het apparaat is gemaakt slechte invloed op het milieu en gezondheid van de mensen hebben. Lever de gebruikte apparaten in bij een erkende verzamelplaats voor elektrische afval.

 In dit product hebben we een dubbele isolatie toegepast. Het beperkt een risico van elektrische schok en vereist geen aarding van de behuizing.

 Dit product hebben we ontworpen voor het gebruik in gesloten ruimtes – bij voorbeeld in huis – waar het niet blootgesteld wordt aan atmosferische omstandigheden.

USB Type-C® en USB-C® handelsmerken zijn geregistreerd door USB Implementers Forum.

- IT Manuale D'uso
- ES Manual de Instrucciones
- CZ Uživatelská Příručka
- SK Návod na Používanie
- RO Instrucțiuni de Utilizare

## SMA175 SMA176

Manual version 1/20230426

Italiano
----------

Prima di utilizzare il prodotto si raccomanda di leggere attentamente il manuale d'uso e conservarlo per eventuali consultazioni future.

### Informazioni sulla sicurezza

- Proteggere il dispositivo contro il contatto diretto con acqua ed altri liquidi.
- Non utilizzare il dispositivo in ambienti con l'umidità elevata.
- Tenere il dispositivo fuori dalla portata dei bambini. Alcuni elementi possono essere inghiottiti.
- Utilizzare il dispositivo esclusivamente in conformità al manuale d'uso.
- Se il dispositivo smette di funzionare correttamente – contattaci.

### Contenuto dell'imballaggio

- Caricabatterie
- Manuale d'uso

### Destinazione e struttura

Questo caricabatterie serve a ricaricare dispositivi con la potenza massima di 20 W.

- A) USB-C\*
- B) Spina

### Come utilizzare il prodotto

- Connettere al caricabatterie un cavo adatto per il tuo dispositivo.
- Connettere il caricabatterie ad una presa di rete.
- Collegare al caricabatterie con l'uso del cavo il dispositivo che desideri ricaricare.

### Specifiche tecniche

SMA175 / SMA176	
Entrata	AC 100-240 V – 0,5 A 50 – 60 Hz
USB-C*	5 V – 3 A 9 V – 2,22 A 12 V – 1,67 A
Potenza totale	Max 20 W
Meccanismi di protezione	Protezione contro cortocircuito e sovratensione in uscita

### Garanzia e supporto tecnico

Il tuo prodotto è coperto dalla garanzia del produttore con la validità di 24 mesi. Informazioni più dettagliate sono disponibili sul sito internet [www.silvermonkey.com/support](http://www.silvermonkey.com/support).

Se hai bisogno del supporto concernente l'utilizzo dei prodotti – contattaci all'indirizzo [kontakt@silvermonkey.com](mailto:kontakt@silvermonkey.com).

**Costruttore:**  
Silver Monkey sp. z o.o., ul. Twarda 18, 00-105 Varcasia, Polonia.

### Protezione dell'ambiente naturale e conformità con le disposizioni di legge

**CE** In qualità del costruttore del dispositivo dichiariamo che lo stesso rispetta i requisiti delle direttive dell'Unione europea applicabili. Se hai bisogno di una copia della dichiarazione di conformità – contattaci.

**WEEE** Il dispositivo non può essere buttato via assieme agli altri rifiuti. Materiali, di cui è prodotto il dispositivo, possono essere nocivi per l'ambiente naturale e per la salute umana se non smaltiti correttamente. Il dispositivo non può essere adattato all'utilizzo va consegnato ad un centro specializzato di raccolta dei rifiuti di apparecchiature elettroniche.

**RoHS** Questo prodotto è munito di un doppio isolamento, grazie a ciò il pericolo di scossa risulta limitato e non è richiesto connettere l'involucro alla messa a terra.

**REACH** Questo prodotto è stato progettato per essere utilizzato in locali chiusi – per esempio a casa – dove non è esposto agli agenti atmosferici.

I marchi USB Type-C® e USB-C® sono registrati da USB Implementers Forum.

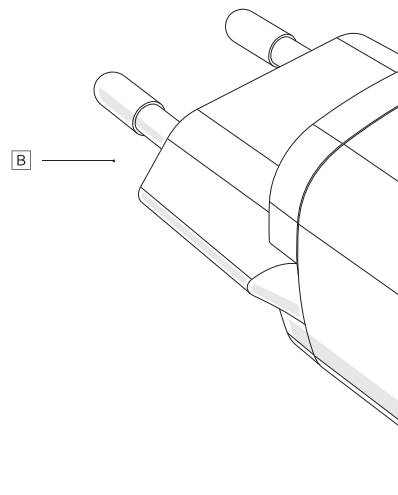

Español
---------

Antes de utilizar el producto lee con atención el manual de instrucciones. Consérvalo para futuras referencias.

### Información sobre seguridad

- Evita el contacto directo del dispositivo con el agua y otros líquidos.
- No utilices el dispositivo en un entorno con gran humedad.
- Mantén el dispositivo fuera del alcance de los niños. Estos pueden tragarse algunos elementos.
- Utiliza el dispositivo únicamente de conformidad con el manual de instrucciones.
- Si el dispositivo deja de funcionar correctamente, contacta con nosotros.

### Contenido de la caja

- Cargador
- Manual de instrucciones

### Destino y estructura

Este cargador está destinado para cargar dispositivos con una potencia máxima de 20 W.

- A) USB-C\*
- B) Enchufe

### Cómo utilizar el producto

- Conecta al cargador un cable que sea adecuado para tu dispositivo.
- Conecta el cargador a la toma de red.
- Conecta con el cable al cargador el dispositivo que quieres cargar.

### Especificaciones

SMA175 / SMA176	
Entrada	AC 100-240 V – 0,5 A 50 – 60 Hz
USB-C*	5 V – 3 A 9 V – 2,22 A 12 V – 1,67 A
Potencia total	Max 20 W
Mecanismos de protección	Protección frente a cortocircuitos y sobretensiones en la salida

### Garantía y asistencia técnica

Tu producto tiene una garantía de 24 meses del fabricante. Encontrarás más información en la página web [www.silvermonkey.com/support](http://www.silvermonkey.com/support).

Si quieres obtener asistencia sobre el uso de los productos, contacta con nosotros en la dirección [kontakt@silvermonkey.com](mailto:kontakt@silvermonkey.com).

**Fabricante:**  
Silver Monkey sp. z o.o., ul. Twarda 18, 00-105 Varsovia, Polonia.

### Protección del medio ambiente y conformidad con los reglamentos

**CE** Como fabricantes de este aparato declaramos que cumple los requisitos de las correspondientes directivas de la Unión Europea. Si necesitas una copia de la declaración de conformidad, contacta con nosotros.

**WEEE** No tires este aparato junto con otros residuos. Los materiales con los que está fabricado el aparato pueden tener una influencia negativa sobre el medio ambiente y la salud humana si el producto no es correctamente recuperado. Entrega el aparato usado en el correspondiente punto de recogida de residuos electrónicos.

**RoHS** En este producto se ha empleado un doble aislamiento. Esto limita el riesgo de descarga y no exige conectar la carcasa con una toma de tierra.

**REACH** Hemos diseñado este producto para su uso en espacios cerrados, por ejemplo, en casa, donde no está expuesto a la acción de las condiciones atmosféricas.

Las marcas comerciales USB Type-C® y USB-C® están registradas por USB Implementers Forum.

Česky
-------

Před použitím výrobku si pozorně přečtěte návod k obsluze. Uchovujte si jej pro budoucí použití.

### Bezpečnostní pokyny

- Zabraňte přímému kontaktu zařízení s vodou a jinými kapalinami.
- Zařízení nepoužívejte v prostředí s vysokou vlhkostí.
- Zařízení udržujte mimo dosah dětí. Některé prvky by mohly spolknout.
- Zařízení používejte pouze v souladu s návodem k obsluze.
- Pokud zařízení přestane správně fungovat – kontaktujte nás.

### Obsah balení

- Nabíječka
- Uživatelská příručka

### Určení a konstrukce

Tato nabíječka je určena pro nabíjení zařízení s maximálním výkonem 20 W.

- A) USB-C\*
- B) Zástrčka

### Jak používat produkt

- Připojte k nabíječce kabel, který odpovídá vašemu zařízení.
- Připojte nabíječku do síťové zásuvky.
- Pomocí kabelu připojte k nabíječce zařízení, které chcete nabíjet.

### Specifikace

SMA175 / SMA176	
Vstup	AC 100-240 V – 0,5 A 50 – 60 Hz
USB-C*	5 V – 3 A 9 V – 2,22 A 12 V – 1,67 A
Celkový výkon	Máx. 20 W
Bezpečnostní mechanismy	Ochrana proti zkratu a přepětí na výstupu

### Záruka a technická podpora

Na výrobek se vztahuje 24měsíční záruka výrobce. Více informací najdete na webových stránkách [www.silvermonkey.com/support](http://www.silvermonkey.com/support).

Pokud chcete získat podporu pro používání výrobku – kontaktujte nás na adrese [kontakt@silvermonkey.com](mailto:kontakt@silvermonkey.com).

**Výrobce:**  
Silver Monkey sp. z o.o., ul. Twarda 18, 00-105 Warszawa, Polsko.

### Ochrana životního prostředí a soulad s předpisy

**CE** Jako výrobce tohoto zařízení prohlašujeme, že splňuje požadavky příslušných směrnic Evropské unie. Pokud potřebujete kopii prohlášení o shodě – kontaktujte nás.

**WEEE** Toto zařízení nelikvidujte s jiným odpadem. Materiály použité v zařízení mohou mít negativní dopad na životní prostředí a lidské zdraví, pokud výrobek nebude správně zlikvidován. Použité zařízení odevzdejte na sběrné místo pro elektrický a elektronický odpad.

**RoHS** U tohoto výrobku jsme použili dvojitou izolaci. Snižuje riziko úraza elektrickým proudem a nevyžaduje připojení krytu k zemi.

**REACH** Tento výrobek jsme navrhli pro použití v uzavřených místnostech – například doma – kde není vystaven povětrnostním vlivům.

Ochranné známky USB Type-C® a USB-C® jsou registrované organizací USB Implementers Forum.

Slovenský
-----------

Predtým, ako začnete používať produkt, pozorne si prečítajte návod na používanie a uschovajte si ho pre použitie v budúcnosti.

### Bezpečnostné upozornenia

- Zabráňte priamemu kontaktu zariadenia s vodou a inými tekutinami.
- Nepoužívajte zariadenie v prostredí s vysokou vlhkosťou.
- Uchovávajte zariadenie mimo dosahu detí, nakoľko by mohli prehltnúť niektoré komponenty zariadenia.
- Používajte zariadenie výhradne v súlade s pokynmi na používanie.
- Ak zariadenie prestane správne fungovať, kontaktujte nás.

### Obsah balenia

- Nabíjačka
- Návod na používanie

### Účel a konštrukcia

Táto nabíjačka je určená na nabíjanie zariadení s maximálnym výkonom 20 W.

- A) USB-C\*
- B) Zástrčka

### Ako používať produkt

- Pripojte k nabíjačke kábel, ktorý je vhodný pre vaše zariadenie.
- Zapojte nabíjačku do elektrickej zásuvky.
- Pomocou kábla pripojte k nabíjačke zariadenie, ktoré chcete nabíť.

### Špecifikácia

SMA175 / SMA176	
Vstup	AC 100-240 V – 0,5 A 50 – 60 Hz
USB-C*	5 V – 3 A 9 V – 2,22 A 12 V – 1,67 A
Celkový výkon	Max 20 W
Bezpečnostné mechanizmy	Ochrana proti skratu a prepätiu na výstupe

### Záruka a technická podpora

Výrobca poskytuje 24-mesačnú záruku na Váš produkt. Viac informácií nájdete na webovej stránke [www.silvermonkey.com/support](http://www.silvermonkey.com/support).

Ak potrebujete pomoc týkajúcu sa používania produktov – kontaktujte nás na adrese [kontakt@silvermonkey.com](mailto:kontakt@silvermonkey.com).

**Výrobca:**  
Silver Monkey sp. z o.o., ul. Twarda 18, 00-105 Varšava, Poľsko.

### Ochrana životného prostredia a súlad s predpismi

**CE** Ako výrobca tohto zariadenia vyhlasujeme, že toto zariadenie spĺňa požiadavky príslušných smerníc Európskej únie. Ak potrebujete kópiu vyhlásenia o zhode – kontaktujte nás.

**WEEE** Nelikvidujte toto zariadenie spolu s iným odpadom. Materiály použité v zariadení môžu mať negatívny vplyv na životné prostredie a ľudské zdravie, ak výrobok nie je správne zlikvidovaný. Použité zariadenie zlikvidujte na príslušnom zbernom mieste pre elektronický odpad.

**RoHS** V prípade tohto produktu sme použili dvojitú izolácie. Znižuje to riziko zásahu elektrickým prúdom a nevyžaduje spojenie krytu s uzemňovacím zariadením.

**REACH** Tento produkt sme navrhli na používanie v uzavretých priestoroch (napríklad v dome), kde nie je vystavený pôsobeniu poveternostných podmienok.

Ochranné známky USB Type-C® a USB-C® sú registrované organizáciou USB Implementers Forum.

Romanian
----------

Citește cu atenție instrucțiunile de utilizare, înainte de folosirea produsului. Păstrează-le pentru viitor.

### Informații despre siguranță

- Evită contactul direct al dispozitivului cu apa și alte lichide.
- Nu folosi dispozitivul într-un mediu cu umiditate mare.
- Nu lăsa dispozitivul la îndemâna copiilor. Ei pot închiți anumite elemente.
- Folosește dispozitivul numai conform instrucțiunilor de utilizare.
- Dacă dispozitivul nu va mai funcționa corect - contactează-ne.

### Conținutul ambalajului

- Încărcător
- Instrucțiuni de utilizare

### Destinație și construcție

Tăto nabíjačka je určená na nabíjanie zariadení s maximálnym výkonom 20 W.

- A) USB-C\*
- B) Plugin

### Cum să folosim produsul

- Conectează la încărcător cablul potrivit pentru dispozitivul tău.
- Conectează încărcătorul la priza de rețea.
- Conectează cu ajutorul cablului la încărcător dispozitivul, pe care dorești să îl încarci.

### Specificație

SMA175 / SMA176	
Intrare	AC 100-240 V – 0,5 A 50 – 60 Hz
USB-C*	5 V – 3 A 9 V – 2,22 A 12 V – 1,67 A
Putere totală	Max 20 W
Mecanisme de protecție	Protecție scurt-circuitare și supratensiune la ieșire

### Garanție și asistență tehnică

Produsul tău este acoperit de o garanție a producătorului de 24 de luni. Mai multe informații vei găsi pe pagina web [www.silvermonkey.com/support](http://www.silvermonkey.com/support).

Dacă vrei să obții sprijin cu privire la utilizarea produselor – contactează-ne la adresa [kontakt@silvermonkey.com](mailto:kontakt@silvermonkey.com).

**Producător:**  
Silver Monkey sp. z o.o., ul. Twarda 18, 00-105 Varșovia, Polonia

### Protecția mediului și conformitatea cu prevederile legale

**CE** În calitate de producător al acestui echipament declaram că acesta îndeplinește cerințele directivelor corespunzătoare ale Uniunii Europene. Dacă ai nevoie de o copie a declarației de conformitate – contactează-ne.

**WEEE** Nu arunca acest echipament împreună cu alte deșeur. Materialele din care este fabricat echipamentul pot avea un impact negativ asupra mediului și sănătății oamenilor, dacă produsul va fi distrus necorespunzător. Echipamentul uzat trebuie predat la punctul corespunzător de colectare a deșeurilor electronice.

**RoHS** Am folosit izolație dublă în acest produs. Acest lucru limitează riscul de de electrocutare și nu necesită o carcasă cu împănântare.

**REACH** Am proiectat acest produs pentru utilizare în spații închise – de exemplu în casă – unde nu este expus la acțiunea condițiilor atmosferice.

Mărcile comerciale USB Type-C® și USB-C® sunt înregistrate de USB Implementers Forum.