

3-Port Wall Charger guide

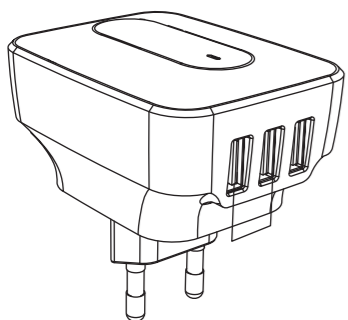

Model: QC-3U25W-SM

EN

Before using the product, please read the user manual carefully. Keep it for future reference.

SAFETY INFORMATION

- Use the product as intended only. Improper use may cause risk, e.g.: explosion, fire, or another danger.
- Avoid direct contact of the product with the source of heat, sunlight, aggressive agents, and humidity.
- The case of the charger may become hot during use. It is normal and it does not mean that the product is defective.
- Do not ever try to open and repair the product by yourself.
- Do not plug in any of the connectors into the wrong ports.
- Do not use the charger if the case is damaged.
- Do not immerse the charger in water.
- Disconnect the charger from the socket prior every cleaning. If other devices are connected to the charger, disconnect them.
- Do not use alcohol or other chemical agents to clean the charger. They may damage the case and cause improper operation.
- Clean the product with soft, clean, and dry cloth. Contact us if the product stops working properly.

WHAT YOU'LL FIND IN THE PACKAGE

- 3xUSB Charger
- User's guide

INTENDED USE AND CONSTRUCTION OF THE CHARGER

This charger is intended for charging electronic devices with maximum power up to 25 W. You may charge up to three devices at the same time using this charger. The number of connected devices may influence the charging speed.

- Plug in
- USB-A port (⚡)
- USB-A port (1)
- USB-A port (2)

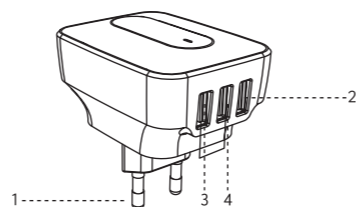

SPECIFICATION

Connection	AC 100 - 240 V ~ 50-60 Hz; 0.8 A
Current at rest	< 0.3 mA
USB-A ⚡ port	3.6 - 6.5 V = 3 A 6.5 - 9 V = 2 A 9 - 12 V = 1.5 A (Max. 18 W)
USB-A 1 and 2 port	5 V = 2.4 A
LED voltage signalling	Blue LED: 3.6 - 6.5 V Pink LED: 6.5 - 9 V Red LED: 9 - 12 V
Total power	Max. 25 W
Securing mechanisms	Protection against short circuit, overvoltage, and overload at the output.

HOW TO USE THE CHARGER

- Connect the cable which fits your device to the charger.
- Connect the charger to the socket.
- Connect the device you want to charge to the charger using the cable.

WARRANTY AND TECHNICAL SUPPORT

Your charger is covered by a 24-month manufacturer's warranty. For more information go to www.silvermonkey.com/support.

If you want to receive a support concerning the product use - contact us at kontakt@silvermonkey.com.

Manufacturer:
Silver Monkey sp. z o.o.
ul. Twarda 18
00-105 Warszawa
Poland

DISPOSAL AND THE EU COMPLIANCE STATEMENT

We, as the manufacturer of this equipment, declare that it meets the rules of the appropriate EU directives. If you need a copy of the EU Declaration of Conformity - contact us.

Do not throw this equipment out with other household waste. This equipment is made from materials that may be harmful to the environment and human health, if the product is disposed of in the wrong way. When you need to throw away an old product, take it to a designated collection point.

We have designed this product for use in closed rooms - on example at home - where it is not exposed to weather conditions.

V. 210818

Instrukcja obsługi ładowarki sieciowej 3xUSB

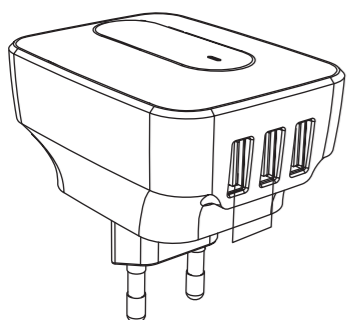

Model: QC-3U25W-SM

PL

Zanim użyjesz produktu, dokładnie przeczytaj instrukcję obsługi. Zachowaj ją na przyszłość.

INFORMACJE O BEZPIECZEŃSTWIE

- Używaj produktu tylko zgodnie z jego przeznaczeniem. Nieprawidłowe używanie może powodować ryzyko, na przykład: wybuchu, pożaru lub innego zagrożenia.
- Unikaj bezpośredniego kontaktu produktu ze źródłem ciepła, promieniami słonecznymi, żrącymi substancjami oraz wilgocią.
- Obudowa ładowarki może nagrzewać się w trakcie używania. To normalny objaw, nie jest to wada produktu.
- Nie próbuj otwierać i samodzielnie naprawiać tego produktu.
- Nie podłączaj do żadnego z portów niewłaściwych złączy.
- Nie używaj ładowarki, jeśli jej obudowa jest uszkodzona.
- Nie zanurzaj ładowarki w wodzie.
- Przed każdym czyszczeniem odłączaj ładowarkę od gniazdka. Jeśli są podłączone do ładowarki inne urządzenia - odłącz je.
- Nie używaj do czyszczenia ładowarki alkoholu ani innych chemicznych roztworów. Mogą one uszkodzić jej obudowę i wpłynąć na nieprawidłowe działanie.
- Produkt czyść miękką, czystą i suchą szmatką.
- Jeśli produkt przestanie działać prawidłowo - skontaktuj się z nami.

ZAWARTOŚĆ OPAKOWANIA

- Ładowarka sieciowa 3xUSB
- Instrukcja

PRZEZNACZENIE I BUDOWA ŁADOWARKI

Ta ładowarka przeznaczona jest do ładowania urządzeń elektronicznych z maksymalną mocą do 25 W. Dzięki niej możesz ładować do trzech urządzeń jednocześnie. Liczba podłączonych urządzeń może mieć wpływ na prędkość ładowania.

- Wtyczka
- Port USB-A (⚡)
- Port USB-A (1)
- Port USB-A (2)

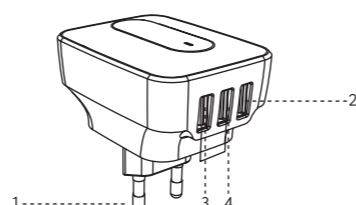

SPECYFIKACJA

Wejście	AC 100 - 240 V ~ 50-60 Hz; 0,8 A
Prąd w spoczynku	< 0,3 mA
USB-A ⚡ port	3,6 - 6,5 V = 3 A 6,5 - 9 V = 2 A 9 - 12 V = 1,5 A (Maks. 18 W)
Port USB-A 1 oraz 2	5 V = 2,4 A
Sygnalizacja napięcia LED	Niebieski LED: 3,6 - 6,5 V Różowy LED: 6,5 - 9 V Czerwony LED: 9 - 12 V
Moc całkowita	Maks. 25 W
Mechanizmy zabezpieczające	Zabezpieczenie przed zwarcieniem, przepięciem oraz przeciążeniem na wyjściu.

JAK UŻYWAĆ ŁADOWARKI

- Podłącz do ładowarki kabel, który pasuje do twojego urządzenia.
- Podłącz ładowarkę do gniazdka sieciowego.
- Podłącz kablem do ładowarki urządzenie, które chcesz naładować.

GWARANCJA I WSPARCIE TECHNICZNE

Twoja ładowarka jest objęta 24-miesięczną gwarancją producenta. Więcej informacji znajdziesz na stronie internetowej www.silvermonkey.com/support.

Jeśli chcesz uzyskać wsparcie dotyczące używania produktu - skontaktuj się z nami pod adresem kontakt@silvermonkey.com.

Producent:
Silver Monkey sp. z o.o.
ul. Twarda 18
00-105 Warszawa
Polska

OCHRONA ŚRODOWISKA I ZGODNOŚĆ Z PRZEPISAMI

Jako producent tego sprzętu oświadczamy, że spełnia on wymagania odpowiednich dyrektyw Unii Europejskiej. Jeśli potrzebujesz kopii deklaracji zgodności - skontaktuj się z nami.

Nie wyrzucaj tego sprzętu razem z innymi odpadami. Materiały, z których zrobiony jest sprzęt, mogą mieć zły wpływ na środowisko i zdrowie ludzi, jeśli produkt będzie niewłaściwie zutylizowany. Zużyty sprzęt przekazaj do odpowiedniego punktu zbiórki odpadów elektronicznych.

Ten produkt zaprojektowaliśmy do używania w zamkniętych pomieszczeniach - na przykład w domu - gdzie nie jest narażony na działanie warunków atmosferycznych.

Bedienungsanleitung für das Ladegerät 3xUSB

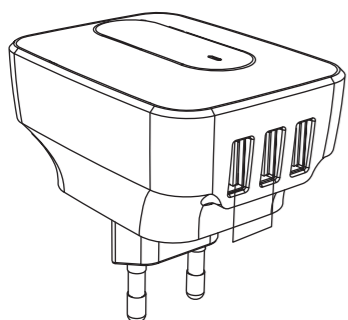

Modell: QC-3U25W-SM

DE

Bitte lesen Sie die Bedienungsanleitung sorgfältig durch, bevor Sie das Produkt benutzen. Bewahren Sie sie für zukünftigen Zugriff auf.

SICHERHEITSHINWEISE

- Verwenden Sie das Produkt nur für den vorgesehenen Zweck. Bei unsachgemäßer Verwendung können Risiken entstehen wie z. B. Explosion, Feuer oder andere Gefahren.
- Vermeiden Sie den direkten Kontakt des Produkts mit Wärmequellen, Sonnenlicht, korrosiven Substanzen und Feuchtigkeit.
- Das Gehäuse des Ladegeräts kann während des Betriebs heiß werden. Dies ist ein normales Symptom, es handelt sich nicht um einen Produktfehler.
- Versuchen Sie nicht, dieses Produkt zu öffnen und selbst zu reparieren.
- Schließen Sie nicht die falschen Stecker an einen der Ports an.
- Verwenden Sie das Ladegerät nicht, wenn sein Gehäuse beschädigt ist.
- Tauchen Sie das Ladegerät nicht in Wasser ein.
- Ziehen Sie vor jeder Reinigung den Stecker des Ladegeräts aus der Steckdose. Wenn andere Geräte an das Ladegerät angeschlossen sind - trennen Sie diese. Verwenden Sie keinen Alkohol oder andere chemische Lösungen zur Reinigung des Ladegeräts. Sie können sein Gehäuse beschädigen und seine Funktionsfähigkeit beeinträchtigen.
- Reinigen Sie das Produkt mit einem weichen, sauberen und trockenen Tuch.
- Wenn das Produkt nicht mehr richtig funktioniert - bitte kontaktieren Sie uns.

INHALT DER VERPACKUNG

- Netzladegerät 3xUSB
- Bedienungsanleitung

VERWENDUNGSZWECK UND AUFBAU DES LADEGERÄTS

Dieses Ladegerät ist für das Laden von elektronischen Geräten mit einer maximalen Leistung von bis zu 25 Watt ausgelegt. Damit können Sie bis zu drei Geräte gleichzeitig laden. Die Anzahl der angeschlossenen Geräte kann die Ladegeschwindigkeit beeinflussen.

Erläuterung:

- Stecker
- Port USB-A (⚡)
- Port USB-A (1)
- Port USB-A (2)

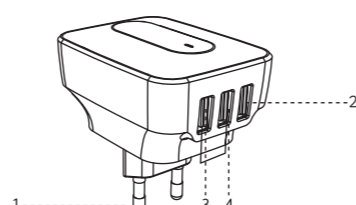

SPEZIFIKATION

Eingang	AC 100 - 240 V ~ 50-60 Hz; 0,8 A
Strom im Ruhezustand	< 0,3 mA
USB-A ⚡ port	3,6 - 6,5 V = 3 A 6,5 - 9 V = 2 A 9 - 12 V = 1,5 A (Max. 18 W)
Port USB-A 1 und 2	5 V = 2,4 A
LED-Spannungsanzeige	Blaue LED: 3,6 - 6,5 V Rosa LED: 6,5 - 9 V Rote LED: 9 - 12 V
Gesamtleistung	Max. 25 W
Schutzmechanismen	Schutz gegen Kurzschluss, Überspannung und Überlast am Ausgang.

GEBRAUCHSWEISE DES LADEGERÄTS

- Stecken Sie das zu Ihrem Gerät passende Kabel in das Ladegerät.
- Schließen Sie das Ladegerät an eine Steckdose an.
- Verwenden Sie das Kabel, um das zu ladende Gerät mit dem Ladegerät zu verbinden.

GARANTIE UND TECHNISCHER SUPPORT

Ihr Ladegerät wird mit einer 24-monatigen Herstellergarantie geliefert. Weitere Informationen finden Sie unter www.silvermonkey.com/support.

Wenn Sie Unterstützung bei der Verwendung des Produkts wünschen - kontaktieren Sie uns bitte unter kontakt@silvermonkey.com.

Hersteller:
Silver Monkey sp. z o.o.
ul. Twarda 18
00-105 Warszawa
Polen

UMWELTSCHUTZ UND EINHALTUNG VON VORSCHRIFTEN

Als Hersteller dieses Gerätes erklären wir, dass es den Anforderungen der einschlägigen Richtlinien der Europäischen Union entspricht. Wenn Sie eine Kopie der Konformitätserklärung benötigen - bitte kontaktieren Sie uns.

Entsorgen Sie dieses Gerät nicht mit anderem Abfall. Materialien, aus denen das Gerät besteht, können bei unsachgemäßer Entsorgung negative Auswirkungen auf die Umwelt und die menschliche Gesundheit haben. Geben Sie Altgeräte bei einer geeigneten Sammelstelle für Elektronikschrott.

Wir haben dieses Produkt für den Einsatz in geschlossenen Räumen entwickelt - z. B. zu Hause - wo es nicht den Witterungsbedingungen ausgesetzt ist.